



INOVACE S TRADICÍ PRO ŽIVOT.

LEHKÉ, ROBUSTNÍ UNIVERZÁLNÍ MOŽNOSTI VYUŽITÍ



- Stavebnicový systém hydraulických ventilů pro jednoduché dodatečné vybavení
přídavnými funkcemi
- Přepínatelný ventil SMS tlumení kmitů výložníku



- Automatické mechanické zablokování při připojování pracovních zařízení



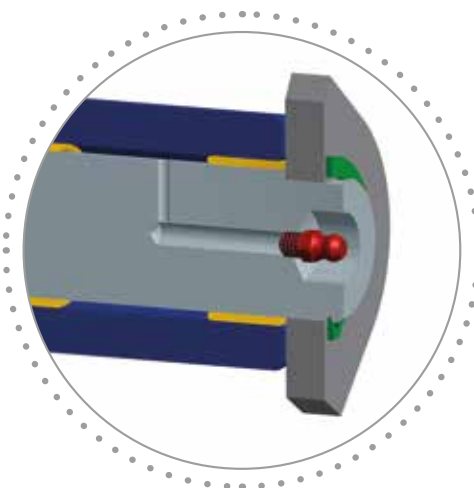

- Bohatě dimenzovaná kluzná, mazaná ložiska

- Sklopné, robustní, odstavné nohy s vymešovými svorníky

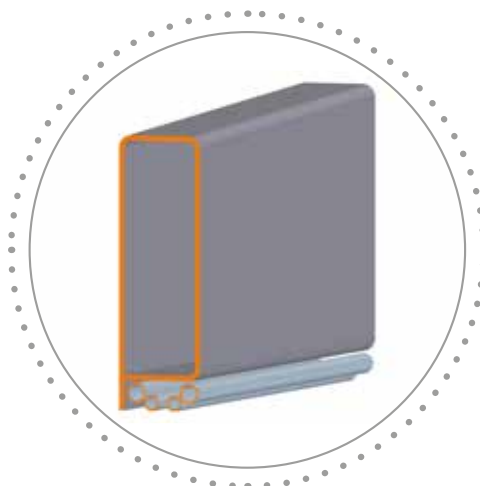

- Robustní profil výložníku z konstrukční oceli s jemnou zrnitostí pro vysokou pevnost
- Hydraulická potrubí s ochranou proti poškození, umístěná pod profilem výložníku



- Veškerá kluzná ložiska s výměnnými pouzdry pro dlouhou životnost.

LEHKÝ VÍCEÚČELOVÝ NAKLADAČ S ROZSÁHLÝM SÉRIOVÝM VYBAVENÍM

- plně hydraulický čelní nakladač POM-R s mechanickým rovnoběžným vedením, čelní ochranou, hydraulickým vedením k rozvaděči (alternativní provedení na vyžádání), hydraulické hadice a standardní spojky
- zařízení pro rychlou výměnu zařízení, originální uchycení SWE-B HAUER nebo SWE-EURO
- výložník z konstrukční ocele s jemnou zrnitostí
- stavebnicový systém ventilových bloků POM-R
- dvojitý zvedací válec
- diferenciální sklápěcí hydraulický válec zajištěný prostřednictvím tandemového bezpečnostního ventilu
- vyměnitelná pouzdra u všech čepů
- uzavírací kohout ve zdvihovém potrubí
- chráněná hydraulická vedení namontovaná na dolní straně výložníku
- nastavitelná výšková úroveň
- přepínatelný ventil rychlého chodu pro dvě sklápěcí rychlosti
- excentrické zajišťovací čepy

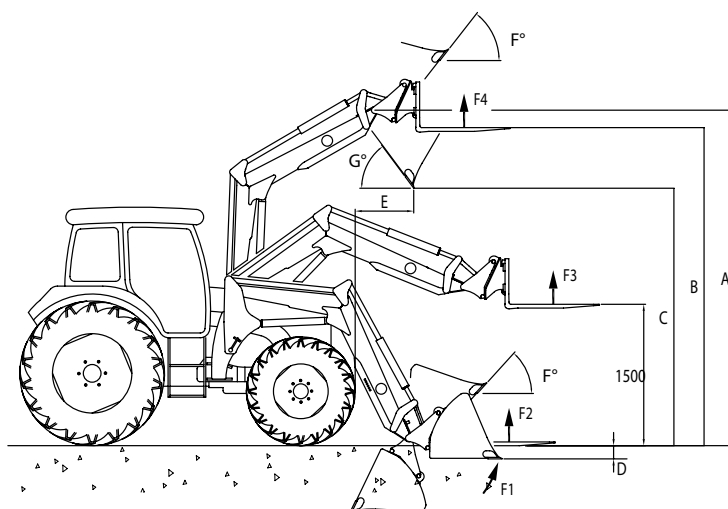

| čelní nakladač typu POM-R | | 40 | 50 | 70 | 90 | 95 |
|---|----|---------|---------|---------|----------|----------|
| Hmotnost OR | kg | 440 | 460 | 467 | 500 | 507 |
| Hmotnost TBS | kg | 411 | 423 | 430 | 463 | 470 |
| Doporučený výkon traktoru | PS | až 55 | až 65 | až 80 | 75-110 | 75-110 |
| | kW | až 40 | až 48 | až 59 | 55-81 | 55-81 |
| Max výška bod otáčení náradí [mm] | A | 3110 | 3390 | 3560 | 3770 | 3985 |
| Max výška paletové vidle [mm] | B | 2925 | 3205 | 3375 | 3585 | 3800 |
| Výška volného vyklopení [mm] | C | 2183 | 2463 | 2633 | 2843 | 3058 |
| Hloubka pod úrovní terénu [mm] | D | 145 | 145 | 145 | 145 | 145 |
| Výsypná vzdálenost při max. výšce zdvihu [mm] | E | 650-750 | 750-850 | 800-950 | 900-1050 | 900-1050 |
| Lámací síla rypadla [daN] | F1 | 1710 | 1710 | 1710 | 2200 | 2200 |
| Nosnost na paletových vidlích [daN] | F2 | 1230 | 1600 | 1900 | 1850 | 1960 |
| Nosnost do 1500mm na palet. vidl. [daN] | F3 | 1150 | 1290 | 1470 | 1580 | 1780 |
| Nosnost v max. výšce na palet. vidl. [daN] | F4 | 1000 | 1010 | 1300 | 1340 | 1490 |
| Úhel zaklopení | F° | 45 | 46 | 48 | 48 | 49 |
| Úhel vyklopení | G° | 56 | 54 | 52 | 52 | 51 |

Obrázky a údaje jsou pouze orientační a nezávazné. Mohou se mírně odlišovat v závislosti na montážní výšce čelního nakladače a pneumatikách traktoru. Zvedací síla při 185 barech.



VÍCE KOMFORTU? ŽÁDNÝ PROBLÉM!

Možné dodatečné vybavení:

- víceúčelová hadicová spojka Synchro-Lock, také s integrovanou elektro spojkou
- až pro 2 hydraulické přídavné funkce
- SMS – tlumič kmitů - mechanický vypínatelný
- mechanický joystick z bowdenovými tahy
- ELC ergo – joystick – elektrické proporcionální ovládání
- opěrka ruky ELC ergo
- závěsný hák včetně uložení
- bezpečnostní balíček pro pracovní koš
- hydraulické zajištění příslušenství (lopata, kleště na kulaté balíky, apod.)
- speciální lakování pro výložník, připojovací konzoli a pracovní stroje
- protizávaží od 450 kg do 2.500 kg
- balíček zpětných zrcátek V pro Švýcarsko
- držák kamery
- systém upínání příslušenství SMS, EURO nebo MX





Franz Hauer GmbH & CoKG

A-3125 Statzendorf, Werksstraße 6

Tel.: +43 / (0)2786 / 7104-0

info@hfl.co.at | www.hfl.co.at