



DRS-M



Der kleine Schneepflug für große Räumleistung!





Der einteilige Schneepflug "DRS-M" ist speziell für den Einsatz auf Kleintraktoren konzipiert. Durch seine kompakte Größe und Flexibilität sind Gehsteige, schmale Wege und Zufahrten sowie kleine Plätze sein bevorzugtes Einsatzgebiet. Der "DRS-M" bietet durch seine robuste Konstruktion und den verarbeiteten hochwertigen Materialien optimale Räumleistung, hohe Verfügbarkeit und Langlebigkeit.

Für die Produktion des Schneepfluges werden nur Feinkornstähle bester Qualität verwendet. Die mit versenkten Schrauben befestigte Räumleiste besteht aus verschleißarmen, durchgehärtetem Hochleistungsstahl mit einer Härte von 450 Brinell. Auf Wunsch ist auch eine Gummi-Gewebe-Räumleiste (120 x 30mm) verfügbar. Lieferbar ist der Leichtpflug zum Anbau an das Schnellkuppeldreieck - Kommunal bis 500kg oder zum Selbstanbau inklusive der Pendelausgleich-Drehplatte.



technische Daten:

Type	DRS-M 1200	DRS-M 1400	DRS-M 1600	DRS-M 1800	DRS-M 2000
Breite (mm)	1200	1400	1600	1800	2000
Räumbreite, bei max. Schrägstellung - (mm)	1055	1230	1405	1575	1750
Min. Durchfahrtsbreite bei max. Schrägstellung - (mm)	1145	1320	1495	1665	1840
Min. Durchfahrtsbreite ohne Schrägstellung - max. Breite (mm)	1220	1420	1620	1820	2020
Max. Fahrzeugbreite bei max. Schrägstellung - (mm)	840	1010	1185	1360	1530
Schildhöhe mitte/außen (mm)	680				
Schwenkwinkel (°)	± 30				
Gewicht in Grundausstattung (kg)	150	164	174	184	194

Serienausstattung:

- * Pflugschar einteilig - 680mm hoch
- * DRS - Pflugscharsicherung
- * hydraulische Seitenverstellung mit 2 Zylindern, abgesichert durch ein Doppelschockventil
- * höhenverstellbare Schwerlast-Laufräder
- * Pendelausgleich - sperrbar
- * geschraubte Schürfleiste (120x15mm) aus verschleißarmen, durchgehärtetem Stahl (450 HB)
- * Anschlussschläuche kurz mit Kupplungshälften
- * Befestigung mit Schnellkuppeldreieck Kommunal bis 500kg oder Selbstanbau

DRS-M

DOPPEL-ROLLEN-SYSTEM

optimale Ausklinktechnik

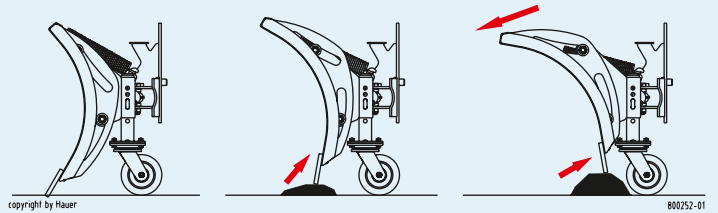

Das Schneeschild wird durch die Rückzugfedern in der Arbeitsstellung gehalten. Trifft die Pflugschar auf ein kleines Hindernis weicht sie entsprechend der vorgegebenen Bahn nach oben und nur leicht nach rückwärts aus.

Bei einem größeren Hindernis weicht die Pflugschar nach oben und vollständig nach rückwärts aus. Danach bewegt sie sich sofort in die Räumstellung zurück. Das Trägerfahrzeug muss nicht angehalten werden.

Schnellkuppeldreieck Kommunal bis 500kg

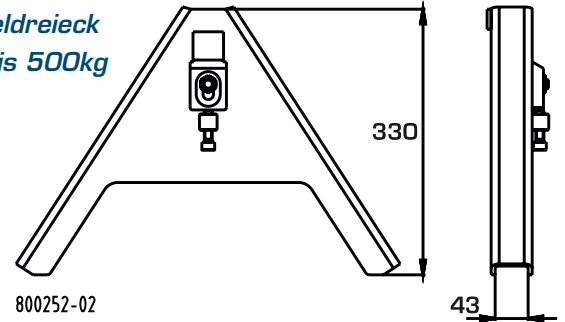

Die im Prospekt gezeigten Bilder können vom serienmäßigen Lieferumfang abweichen.

Maße und Daten können je nach Ausstattung variieren. Technische Änderungen vorbehalten.

© by Hauer 08/2012

FRANZ HAUER GMBH & CO KG
 A-3125 Statzendorf | Werksstraße 6
 Tel. +43 (0) 2786/7104-0, Fax-DW 15
 e-mail: info@hfl.co.at
 Internet: www.hfl.co.at



HAUER FRONTLADER GmbH
 Haberskirchener Str. 16 | D-84333 Malgersdorf
 Tel. +49 (0) 9954/93 207-0, Fax DW 19
 e-mail: info@hauer-frontlader.de
 Internet: www.hauer-frontlader.de